

Zestaw nawiewno-wyiewny z odzyskiem ciepła VENA Silver 6

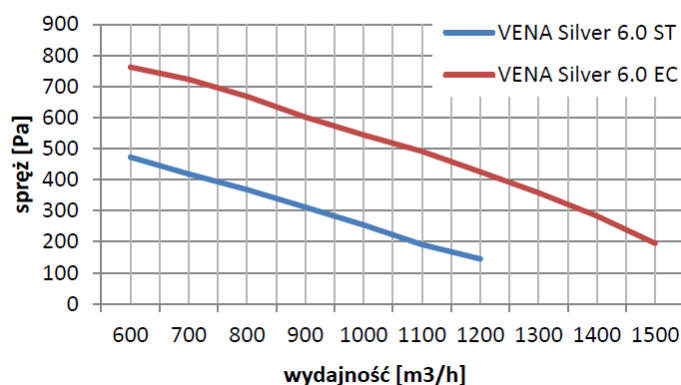

VENA Silver	6 ST (VS.6ST)	6 EC (VS.6EC)
Wydajność	1250 m ³ /h	1500 m ³ /h
Spręż dyspozycyjny	107 Pa	195 Pa
Klasa filtracji	EU4	
Sprawność temperaturowa	85 – 92%	
Pobór mocy	2 x 315 W	2 x 528 W
Max. pobór prądu	2 x 1,3 A	2 x 3,4 A
Zasilanie	230 V; 50 Hz	
Masa netto [+/- 10%]	193 kg	
Powierzchnia wymiennika ciepła	122,82 m ²	
Wykonanie by-passu	Lewy	
Konfiguracja króćców podłączeniowych	1.1 / L	

VENA SILVER 6.0



W skład zestawu wentylacyjnego VENA Silver 6 wchodzi:

- spiralny wymiennik ciepła WS 6.0 o długości 1350mm
- dwa wentylatory (wersja EC zgodne z ErP2015)
- dwie skrzynki filtracyjne z wkładami kieszeniowymi 400x400x200 klasy EU4
- by-pass zewnętrzny (w standardzie w wykonaniu lewym; w opcji wykonanie prawe) z elementami (kanał oraz przepustnica jednopłaszczyznowa przystosowana do montażu siłownika)
- dwa króćce odprowadzające kondensat o średnicy 1"
- obudowa z izolacją termiczną i akustyczną o grubości 50mm
- rama konstrukcyjna do wersji stojącej lub wersja leżąca 15°; 30°; 45°; 60° *

*przy składaniu zamówienia proszę zwrócić szczególną uwagę na pozycję montażu urządzenia i prawidłowe oznaczenie:

- oznaczenie wersji stojącej, kąt ramy montażowej 90°: **VS.6EC/L90**
- oznaczenie wersji leżącej, kąt ramy montażowej np. 45°: **VS.6EC/L45**



Firma Bartosz Sp.j. Bujwicki, Sobiech

ul. Sejneńska 7, 15-399 Białystok

tel. 85 745 57 12, fax 85 745 57 11

wentylacja@bartosz.com.pl, www.bartosz.com.pl

NIP: 542-020-36-46

Wymiary zestawu wentylacyjnego VENA Silver 6

o Pozycja pracy stojąca: 90°

o Pozycja pracy leżąca:

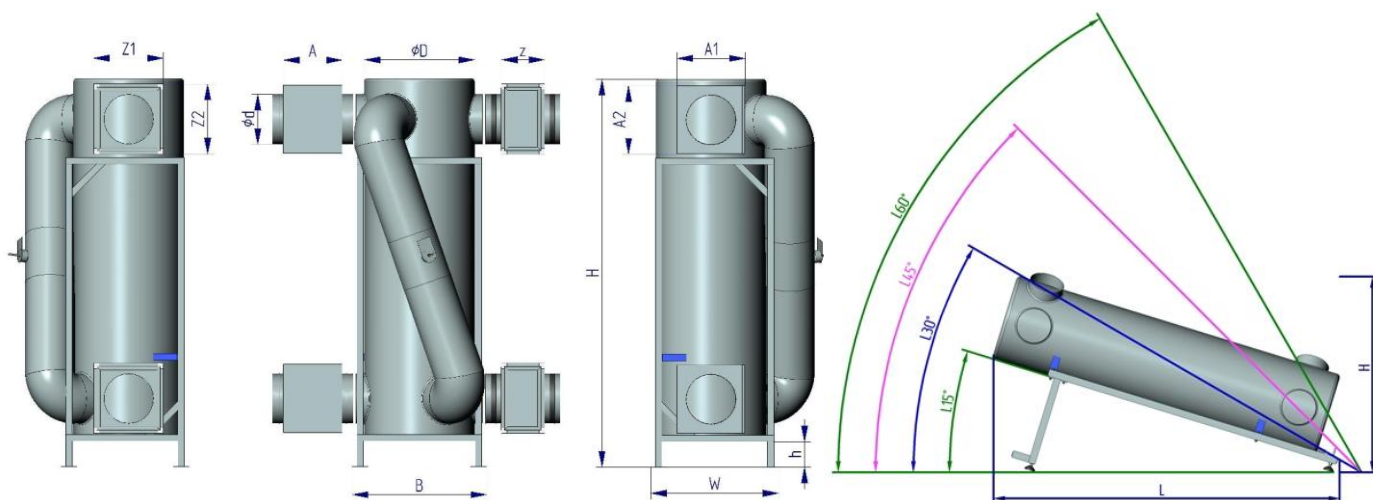

pozycja pracy stojąca: 90°

	wymiennik spiralny z konstrukcją [mm]						filtr [mm]			wentylator [mm]	
	ød	øD	B	W	H	h	A	A1	A2	Z	øz1 / Z1xZ2
ST	315	700	850	810	2452	160	370	430	430	180	ø401
EC	315	700	850	810	2452	160	370	430	430	272	442x442

pozycja pracy leżąca:

	15°		30°		45°		60°	
	L	H1	L	H1	L	H1	L	H1
ST / EC	2347	1360	2307	1832	2085	2189	1720	2407

Wyposażenie opcjonalne:

- **urządzenia:** nagrzewnica (wodna, elektryczna), chłodnica (wodna, freonowa), filtr (EU5, EU7)
- **automatyka** sterująca STW-2, STW-3, STW-3.1
- **panele użytkownika:** graficzny PS-G, tekstowy PS-T, wirtualny PS-W, potencjometr PS-P
- funkcje automatyki (do wyboru): automatyczny by-pass, zabrudzenie filtrów, sterowanie nagrzewnicą (wodną, elektryczną), sterowanie chłodnicą (wodną, freonową), sterowanie GWC/I-sekcyjnym, GWC/II-sekcyjnym, sterowanie on/off przepustnicami czepnia/wyrzutnia, higrostat, czujnik (CO, CO2),
- przewód sterujący FTP 4x2x0,14 do połączenia centrali z panelem użytkownika
- przewód grzejny zabezpieczający odprowadzenie kondensatu
- syfon kulowy

BARTOSZ

Firma Bartosz Sp.j. Bujwicki, Sobiech

ul. Sejneńska 7, 15-399 Białystok

tel. 85 745 57 12, fax 85 745 57 11

wentylacja@bartosz.com.pl, www.bartosz.com.pl

NIP: 542-020-36-46