

Zestaw nawiewno-wywiewny z odzyskiem ciepła VENA Silver 3

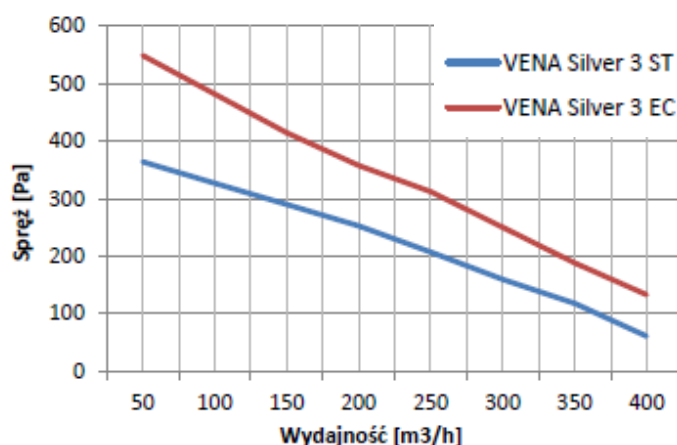

VENA SILVER 3.0

VENA Silver	3 ST (VS.3ST)	3 EC (VS.3EC)
Wydajność	350 m ³ /h	
Spręż dyspozycyjny	85 Pa	150 Pa
Klasa filtracji	EU4	
Sprawność temperaturowa	85 – 92%	
Pobór mocy	2 x 130 W	2 x 80 W
Max. pobór prądu	2 x 0,55 A	2 x 0,50 A
Zasilanie	230 V; 50 Hz	
Masa netto [+/- 10%]	62 kg	63 kg
Powierzchnia wymiennika ciepła	36,56 m ²	
Wykonanie by-passu	Lewy	
Konfiguracja króćców podłączeniowych	1.1 / L	



W skład zestawu wentylacyjnego VENA Silver 3 wchodzi:

- spiralny wymiennik ciepła WS 3.5 o długości 1350mm
- dwa energooszczędne wentylatory (wersja EC zgodne z ErP2015)
- dwie skrzynki filtracyjne z wkładami kasetonowymi 275x275x50 klasy EU4
- by-pass zewnętrzny (w standardzie w wykonaniu lewym; w opcji wykonanie prawe) z elementami (kanał oraz przepustnica jednopłaszczyznowa przystosowana do montażu siłownika)
- dwa króćce odprowadzające kondensat o średnicy 1"
- obudowa z izolacją termiczną i akustyczną o grubości 50mm
- uniwersalna rama konstrukcyjna umożliwiającą posadowienie w wersji stojącej lub leżącej 15°



Firma Bartosz Sp.j. Bujwicki, Sobiech

ul. Sejneńska 7, 15-399 Białystok

tel. 85 745 57 12, fax 85 745 57 11

wentylacja@bartosz.com.pl, www.bartosz.com.pl

NIP: 542-020-36-46

Wymiary zestawu wentylacyjnego VENA Silver 3 (rama montażowa uniwersalna)

o Pozycja pracy stojąca: 90°

o Pozycja pracy leżąca : 15°

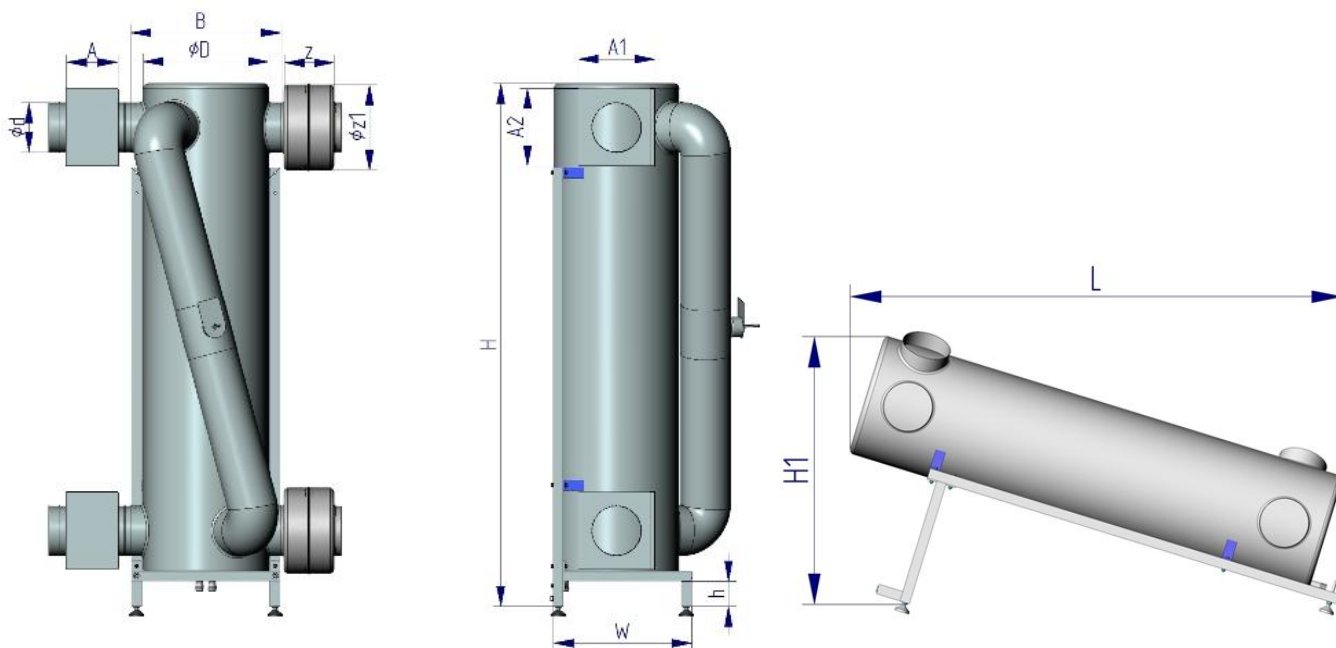

pozycja pracy stojąca: 90°

	wymienник spiralny z konstrukcją [mm]					filtr [mm]			wentylator [mm]		
wymiar / wersja	ød	øD	B	W	H	h	A	A1	A2	Z	øz1
ST	160	450	550	690	1970	-	205	305	305	166	333
EC	160	450	550	690	1970	-	205	305	305	145	317

pozycja pracy leżąca: 15°

	L	H1
ST / EC	1990	1140

Wyposażenie opcjonalne:

- **urządzenia:** nagrzewnica (wodna, elektryczna), chłodnica (wodna, freonowa), filtr (EU5, EU7)
- **automatyka** sterująca STW-2, STW-3, STW-3.1
- **panele użytkownika:** graficzny PS-G, tekstowy PS-T, wirtualny PS-W, potencjometr PS-P
- funkcje automatyki (do wyboru): automatyczny by-pass, zabrudzenie filtrów, sterowanie nagrzewnicą (wodną, elektryczną), sterowanie chłodnicą (wodną, freonową), sterowanie GWC/I-sekcyjnym, GWC/II-sekcyjnym, sterowanie on/off przepustnicami czerpnia/wyrzutnia, higrostat, czujnik (CO, CO2),
- przewód sterujący FTP 4x2x0,14 do połączenia centrali z panelem użytkownika
- przewód grzejny zabezpieczający odprowadzenie kondensatu
- syfon kulowy

BARTOSZ

Firma Bartosz Sp.j. Bujwicki, Sobiech

ul. Sejneńska 7, 15-399 Białystok

tel. 85 745 57 12, fax 85 745 57 11

wentylacja@bartosz.com.pl, www.bartosz.com.pl

NIP: 542-020-36-46